

## H-MP-PM - Uchwyty do opasek kablowych

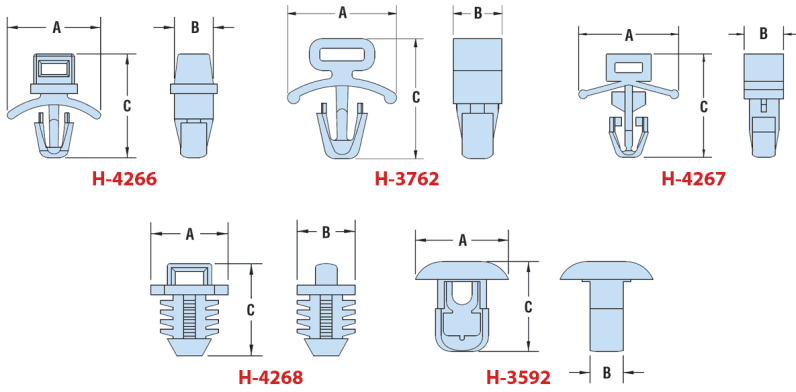

### Dane techniczne:

- **Materiał:** Nylon 6/6 UL94 V-2
- **Kolor:** naturalny
- Zakres temperatur: 0°C to 85°C

Symbol	Liczba punktów przełożenia	Maks. wytrzymałość na rozciąganie	Średnica otworu montażowego	Maks. grubość panelu	A	B	C
		[N]					
H-3592	2	222	6.4	3.2	10.7	3.8	10.3